

# HUSHTONE™

## Quick Guide/Guía rápida

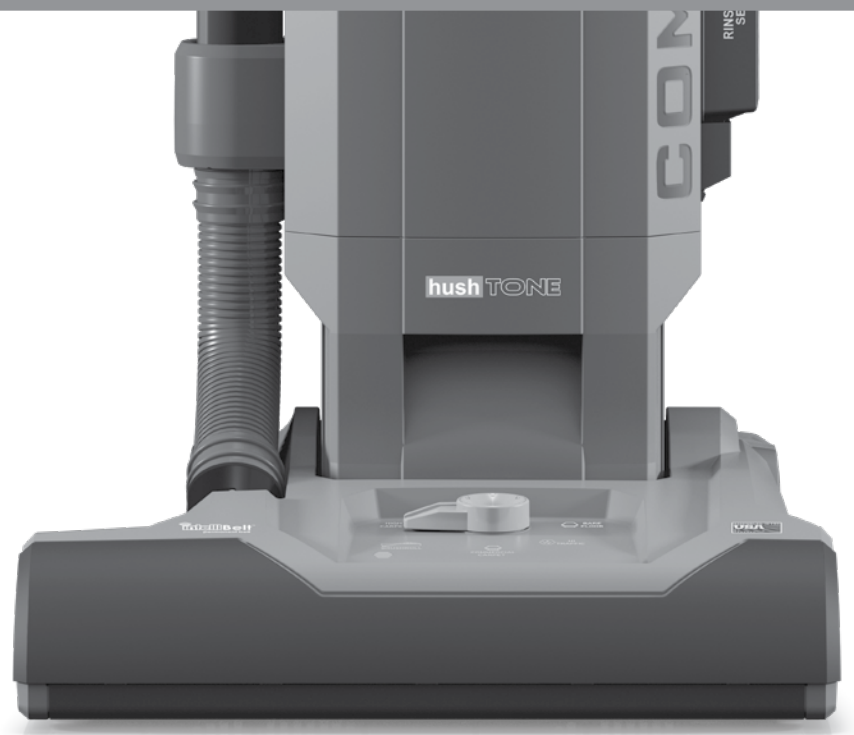

## Assembly & Daily Operation/Ensamblaje y Funcionamiento a Diario

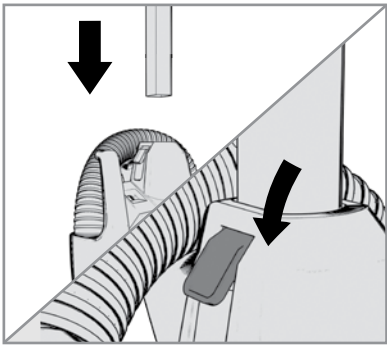

### ASSEMBLY

Insert Handle into Base. Push Tab down to lock.

### ENSAMBLAJE

Inserte la manija en la base. Empuje la lengüeta hacia abajo para bloquearla.

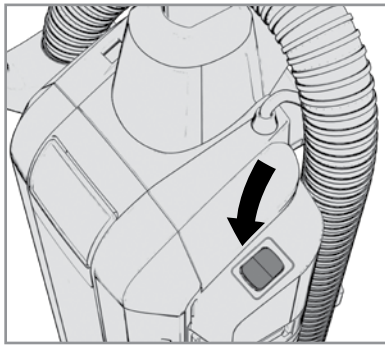

### POWER

Press here to power on.

### ENCENDIDO

Presione aquí para encender la unidad.

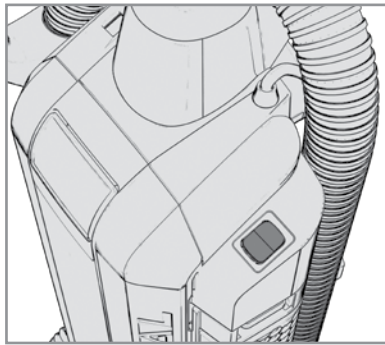

### CHOOSE YOUR CLEANING SETTING

**ON:** 69 dB Quiet Cleaning

**BOOST:** High-traffic areas.

### SELECCIONE SU CLEANING SETTING (CONFIGURACIÓN DE LIMPIEZA)

**ON:** 69 dB Quiet Cleaning (Limpieza silenciosa a 69 dB)

**BOOST:** Áreas de mucha concurrencia.

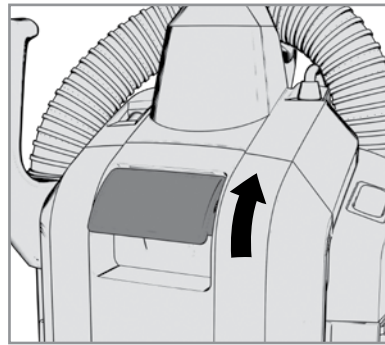

### CHANGING THE BAG

1. Pull orange Release Latch to open Bag Door.

### REPOSICIÓN DE LA BOLSA

1. Tire del pasador de liberación color naranja para abrir la puerta de la bolsa.

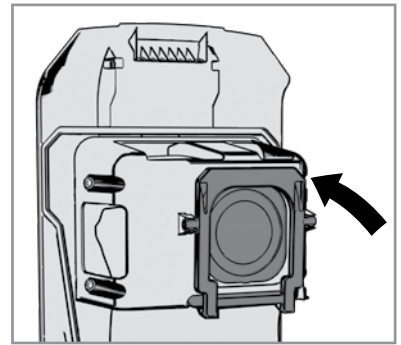

2. Press orange Bag Release for hands-free Bag disposal.

2. Presione el dispositivo color naranja de liberación de la bolsa para desechar la bolsa sin utilizar las manos.

## Tool-Free Maintenance/Mantenimiento sin Herramientas

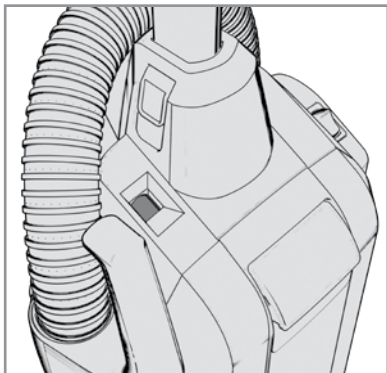

### IF PERFORMANCE INDICATOR CHANGES TO RED, CHECK THE FOLLOWING:

1. Check Bag. Change if full.

2. Check for clogs in Nozzle, Hose & Bag Inlet. Clear any obstructions.

### SI EL INDICADOR DE RENDIMIENTO CAMBIA A COLOR ROJO, VERIFIQUE LO SIGUIENTE:

1. Revise la bolsa. Cámbiela si está llena.

2. Revise que no haya obstrucciones en la boquilla, la manguera y la entrada de la bolsa. Elimine todo elemento obstructivo.

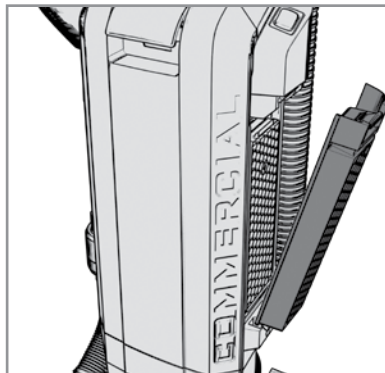
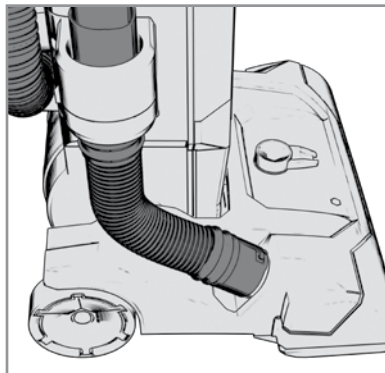

### HEPA FILTER

Rinse HEPA Filter every 2 months. Change regularly.

### FILTRO HEPA

Enjuague el filtro HEPA cada 2 meses. Cámbiolo regularmente.

Part #: 44000773

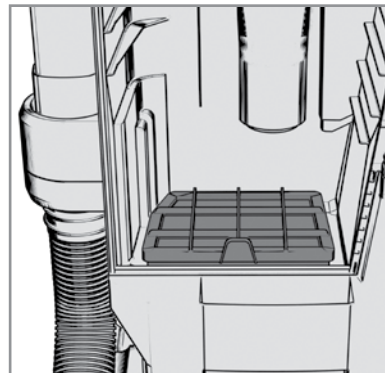

### INLET FILTER

Replace Inlet Filter every 6 months.

### FILTRO DE ENTRADA

Reemplace el filtro de entrada cada 6 meses.

Part #: 44000774

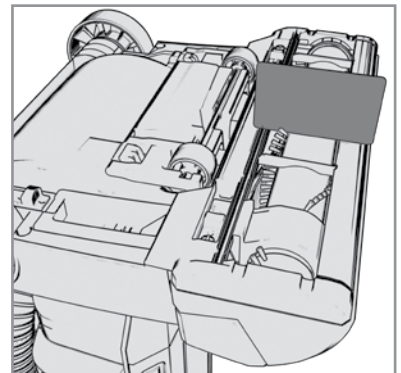

### BRUSHROLL

Check Brushroll for wear using a business card. If card does not touch bristles, replace Brushroll.

### CEPILLO GIRATORIO

Revise el cepillo giratorio usando una tarjeta de presentación para corroborar que no esté desgastado. Si la tarjeta no toca las cerdas, reemplace el cepillo giratorio.

Part #: 440007800 (CH54013), 440007802 (CH54113), 440007801 (CH54015), 440007803 (CH54115)

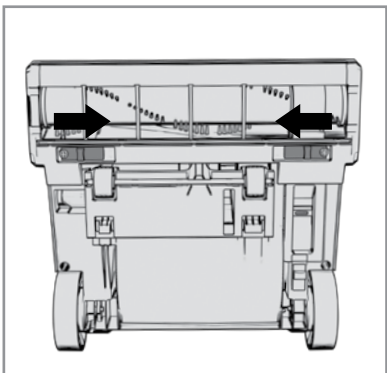

### REMOVING BRUSHROLL & BELT

1. Slide Orange Tabs toward center.

### EXTRACCIÓN DEL CEPILLO GIRATORIO Y LA CORREA

1. Deslice las lengüetas naranjas hacia el centro.

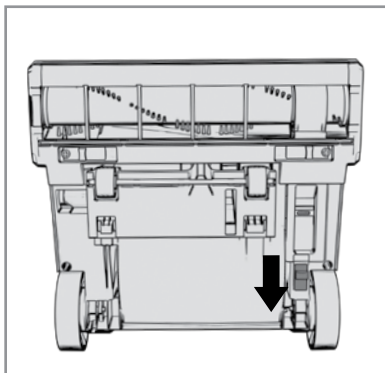

2. Slide Rear Tab back into Unlock position.

2. Deslice la lengüeta trasera hacia atrás en posición Unlock.

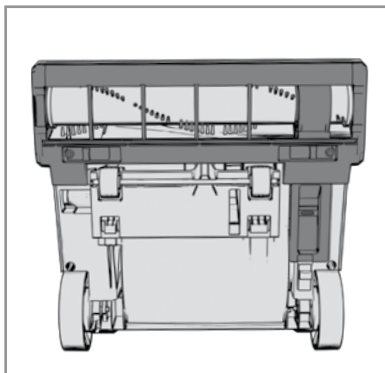

3. Remove Bottom Plate.

3. Extraiga la placa de la base.

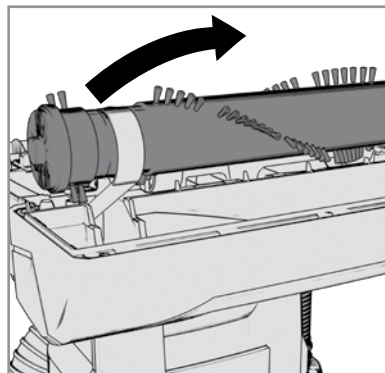

4. Pivot Brushroll out then remove worn or broken Belt.

4. Gire el cepillo giratorio hacia afuera. Luego, extraiga la correa rota o desgastada.

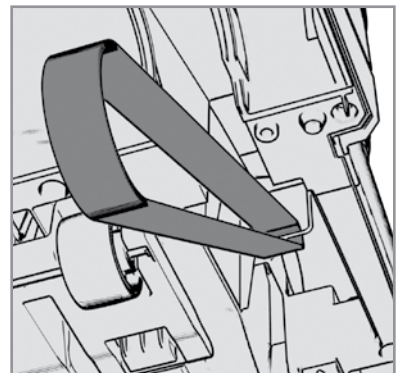

5. Make sure Belt is centered on Motor Shaft & sits properly within Brushroll Grooves before placing back into unit.

5. Asegúrese de que la correa esté centrada en el eje del motor y que se apoye correctamente en las ranuras del cepillo giratorio, antes de colocarla nuevamente en la aspiradora.

For all safety precautions, please see User Manual.

Para consultar todas las precauciones de seguridad, consulte el Manual del usuario.

hoovercommercial.com

1-888-768-2014 (M-F 8 AM - 5 PM EST)

© 2018 TECHTRONIC FLOORCARE TECHNOLOGY LIMITED #964A0024-04



COMMERCIAL